

受注～発注～仕入～売上～買掛・売掛および在庫管理といったいわゆる基幹システムをPHPで再構築。  
従来はユーザーインターフェースをDelphiで構築し、ミドルウェアとしてCSBuilderSeverでLANSAとインターフェースをとり処理していた。  
Delphi部分をPHPで再構築し、既存のLANSA、RPGを活かすかたちで稼働している。  
会計システムなどLANSAの5250アプリケーションはそのまま共存して稼働している。

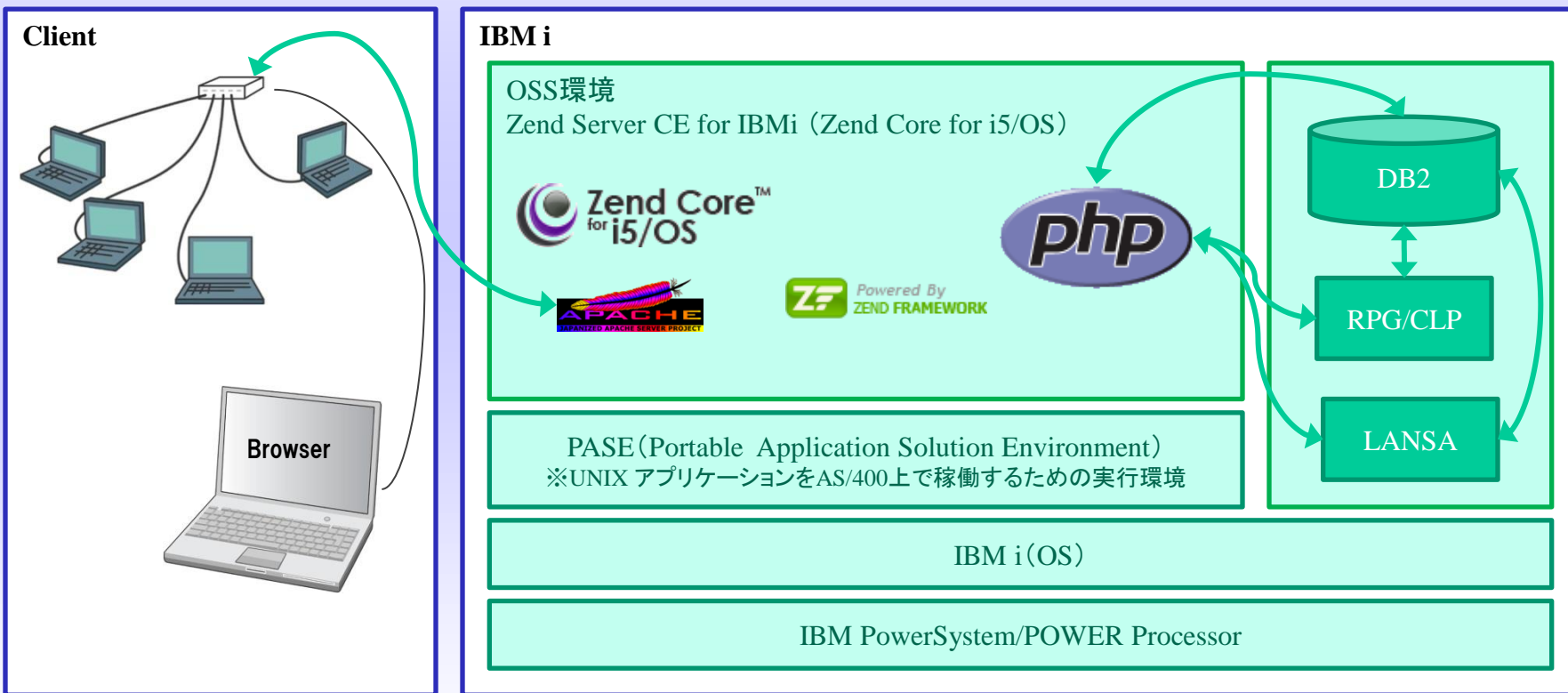

仕入先に配布しているアプリケーション(データ登録・帳票出力等の機能)とのデータ交換を行う。  
データのアップロード・ダウンロード機能を提供するとともに配布していない仕入先でもWEBアプリケーションから直接PDF帳票のダウンロードが可能。既存のWAS+C/S Bridge+JavaをPHPに移行。

IBM i

ソケット通信

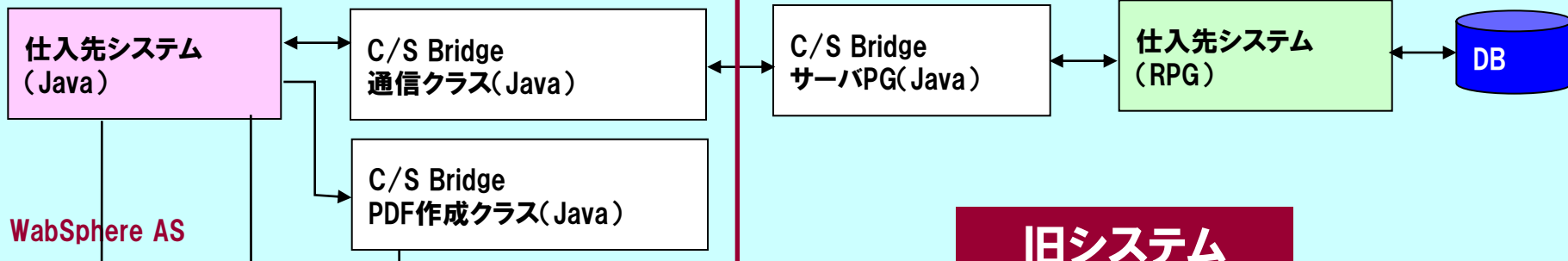

**旧システム**

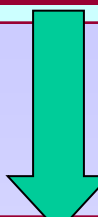

仕入先ユーザ  
(画面11、帳票7)

IBM i

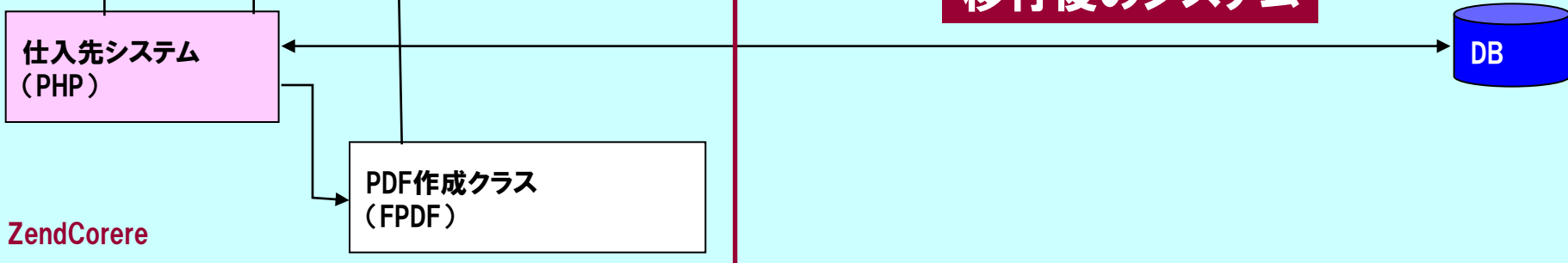

**移行後のシステム**

工事受注から工事手配とその進捗管理および売掛・買掛管理といった工事管理のトータルシステムをPHPで構築。  
 工事会社の手配情報が週間カレンダー上に表示され、ブッキングされていない工事会社に地区別・時間帯別に手配が可能。  
 多角度な工事検索が可能のため、工事に対する迅速な処理が行える。

